



Stumdomų KRAUSE GmbH kopėčių STABILO Professional - VARIO kompakt NAUDOJIMO INSTRUKCIJA

1. Prieš pradėdant naudotis kopėčiomis

1.1. Naudotojo atsakomybė

Naudotojo atsakomybė apibrėžiama reikalavimu užtikrinti:

- Kad ši instrukcija būtų nuolat pasiekama kopėčias naudojantiems darbuotojams ir būtų naudojama kiekvieną kartą, atliekant kopėčių montavimą, papildomą montavimą, demontavimą, jų naudojimą.
- Kad visas personalas, dirbantis su kopėčiomis, būtų informuotas apie darbų saugos reikalavimus aprašomus šioje instrukcijoje ir laikytųsi nurodytų taisyklių bei reikalavimų.
- Kad būtų laikomasi visų vietinių teisės aktų ir nurodymų, galiojančių toje šalyje, kur naudojamos kopėčios.
- Kad kopėčios būtų naudojamos tik pagal paskirtį, nurodytą šioje instrukcijoje.
- Kad būtų laikomasi visų, šioje instrukcijoje, aprašytų taisyklių (normų, nurodymų, teisės aktų ir t.t.)

1.2. Gamintojas

Šių kopėčių gamintojas yra:

KRAUSE-Werk GmbH
Am Kreuzweg 3 D36304 Alsfeld, Vokietija
<http://www.krause-systems.com>

1.3. Galiojančios normos ir standartai

Mobilios kopėčios atitinka standartų **DIN EN 131-1:2011, DIN EN 131-2:2012, DIN EN 131-3:2007** reikalavimus, o taip pat Saugaus prietaisų ir produktų įstatymą (GPSG). Mobilios kopėčios su platforma, patikrintos bei sertifikuotos TÜV Süd Service GmbH.



1.4. Garantiniai įsipareigojimai

Mobilioms kopėčiomis **STABILO Professional – Vario kompakt** suteikiama **24** mėnesių garantija.

Garantija galioja tik naudojant originalius kopėčių elementus, naudojant jas pagal paskirtį, naudotojui laikantis visų darbų saugos taisyklių bei reikalavimų. Garantija galioja pažeidimams, atsiradusiems dėl pardavėjo ar gamintojo kaltės. Garantiniai įsipareigojimai apsiriboja nemokamu sugedusių detalių taisymu ar pakeitimu. Garantija nereiškia, kad dėl kopėčių gedimų patirti nuostoliai ar žala bus atlyginta;

1.5. Autorinės teisės

Visos autorinės pakylų montavimo bei naudojimo instrukcijų, gaminių aprašymų teisės priklauso UAB **Iranga verslui** bei **KRAUSE-Werk GmbH**. Bet koks, net ir dalinis jų kopijavimas galimas tik su raštišku gamintojo ar pardavėjo sutikimu.



2. Duomenys apie gaminį

2.1. Taisyklės ir pritaikymo sritis

Šioje instrukcijoje aprašomos mobilios kopėčios gali būti naudojamos tik pagal standarto **EN131-7** reikalavimus.

Prieš mobilių kopėčių naudojimą, būtina įsitikinti, kad yra laikomasi būtinų darbų saugos reikalavimų, kopėčios surinktos bei pastatytos tinkamai, taip, kaip aprašyta instrukcijoje. Negali būti viršijama maksimali leistina kopėčių apkrova bei viršutinės platformos aukštis.

Maksimali leistina kopėčių apkrova - **150kg**. Maksimalus kopėčių platformos aukštis:

Pakopų skaičius:	5 ○	6 ○	7 ○	8 ○	9 ○	10 ○	12 ○	14 ○
Platformos aukštis:	1,1m	1,4m	1,65m	1,9m	2,1m	2,35m	2,75m	3,3m

2.2. Taisyklių ir pritaikymo srities pažeidimai

Kopėčias leidžiama naudoti tik aprašytais 2.1. skyriuje atvejais. Jų nesilaikymas yra traktuojamas kaip taisyklių ir pritaikymo srities pažeidimas, pagal normą GPSG (Prietaisų ir produktų saugumo įstatymas galiojantis nuo 2004.01.06). Tai taip pat taikytina ir šioje instrukcijoje minimų normų reikalavimų ir standartų nesilaikymui.

3. Darbų saugos reikalavimai

3.1. Galiojančios nuostatos

Montuojant, demontuojant ir naudojant mobilias kopėčias **STABILO Professional – Vario kompakt**, galioja normų **EN131-7** nuostatos.

3.2. Darbų saugos reikalavimai montavimo ir naudojimo metu

- Kopėčios turi būti parenkamos tokio aukščio, kad ant viršutinės jų platformos stovintis žmogus lengvai pasiektų darbinį aukštį, stipriai nepersisverdama ar nepersitempdama. Draudžiama naudoti papildomas pasilipimo priemones ant kopėčių platformų, pasilipti ant apsauginių platformos bortelių ar turėklų.
- Naudotojas turi garantuoti, kad už saugumą atsakingas asmuo periodiškai (ne rečiau nei kartą per metus) tikrintų kopėčių būklę, užpildydamas pridedamą kopėčių būklės vertinimo kontrolinį lapą. Patikrų dažnumą įtakoja naudojimo intensyvumas bei įpatumai. Tam tikrose situacijose, gali būti privalomi net ir kasdieniniai būklės patikrinimai. Nepaisant patikrų periodiškumo, kiekvienas jų naudotojas, prieš lipdamas ant kopėčių, turi vizualiai įvertinti jų būklę ir lipti ant pakyls tik įsitikinęs, kad nėra jokių matomų pažeidimų, o sąlygos bei aplinka yra saugūs kopėčių naudojimui.
- Draudžiama naudoti pažeistas kopėčias. Neremontuojamos kopėčios turi būti nedelsiant išardomos ir utilizuojamos. Kopėčių remontas gali būti atliekamas išimtinai tik naudojant originalias jų dalis ir atkuriant pirmines jų savybes. Po remonto, kvalifikuotas personalas turi atlikti kopėčių patikrą, ir tik įsitikinęs jų saugumu, perduoti eksploatacijai.
- Kopėčios neturi būti naudojamos darbams, kurių metu jos gali būti pažeidžiamos. Sandėliuojant Kopėčias, jas būtina apsaugoti nuo kenksmingos aplinkos poveikio. Negalima eksploatuoti kopėčių, pažeistų atmosferos reiškinių, drėgmės, temperatūrinių svyravimų, kontakto su rūgštimis ar šarmais.
- Naudojant kopėčias viešose vietose, darbo zona turi būti pažymėta įspėjamaisiais ženklais bei aptverta, jei ženklų apsaugos nepakanka, kad vartotojai nepatektų į pavojingą zoną.
- Negalima naudoti kopėčių betarpiškai šalia langų ir durų, jei neįmanoma užtikrinti, jog jų nieks neatidarys.



- Draudžiama statyti kopėčias ant nefiksuoto, nestabilaus, drėgno, purvino, slidaus, apšalusio, apsnigto pagrindo. Norint naudotis kopėčiomis, jos turi visomis keturiomis atramomis horizontalioje padėtyje remtis į tvirtą gruntą. Fiksuojantys mazgai, jei tokie yra, privalo būti pilnai užfiksuoti.
- Nenaudoti kopėčių lauke, esant blogoms oro sąlygoms (pvz. pučiant stipriam vėjui, lyjant).
- Kopėčios gali būti naudojamos tik pilnai surinktos ir sukomplektuotos. Negalima viršyti leistinos maksimalios kopėčių apkrovos.
- Įsitikinkite, kad užlipus ant pirmos pakopos, kopėčios nejuda.
- Įsitikinkite, kad Jūsų sveikatos būklė leidžia naudotis tokio tipo kopėčiomis. Tam tikri sveikatos sutrikimai, medikamentų naudojimas, alkoholio ar narkotinių medžiagų vartojimas gali kelti grėsmę Jūsų saugumui naudojantis kopėčiomis.
- Negalima dirbti ant kopėčių per daug ilgai, be reguliarių pertraukų poilsiui (nuovargis kelia pavojų).
- Dirbant ant kopėčių, būtina laikytis viena ranka, arba imtis papildomų apsaugos priemonių.
- Būtina apsaugoti, kad kopėčiomis nesinaudotų vaikai ar asmenys su apribotomis fizinėmis galimybėmis.
- Kopėčios visuomet turi būti sausos ir švarios. Po darbo, nuvalykite nuo kopėčių pakopų, platformos, turėklų, rėmo, padukų bei ratukų purvą, dažus, glaistą, sniegą, reibalus, alyvą ir kt.
- Kopėčių montavimą ir demontavimą gali atlikti, suskleisti jas - personalas, kuris perskaitė ir suprato šią instrukciją. Kopėčias montuoti turi du žmonės.
- Kopėčios yra laidžios elektros srovei, todėl draudžiama jas naudoti šalia elektros laidų ar elektros įrenginių.
- Įrankius ir medžiagas ant kopėčių galima kelti tik rankomis, nesinaudojant jokiais kėlimo įrenginiais. Sekti, kad papildomas svoris neviršytų maksimaliai leistinos apkrovos (bendra apkrova - iki 150 kg).
- Lipti ir leisti kopėčiomis galima tik atsikus į jas veidu, prisilaikant už turėklų. Lipant būtina avėti tvirtą avalynę vientisu padu, be kulnų.
- Draudžiama persisverti bei atsistumti nuo kitų daiktų dirbant ant kopėčių. Reikia vengti didelės šoninės apkrovos, pavydžiui gręžiant betonines ar plytų sienas. Nenaudoti kopėčių perlipimui ant kitų paviršių. Draudžiama šokinėti ant kopėčių.

3.3. Darbų saugos reikalavimai perstumiant mobilias kopėčias

- Kopėčios perstumiamos kilstelėjus už turėklų vieną kopėčių pusę.
- Perstumiant kopėčias, ant jų negali būti žmonių ir jokių daiktų.
- Kopėčias perstumti galima tik rankiniu būdu, per tvirtą ir lygų paviršių.
- Draudžiama perstumti kopėčias bet kokių transporto priemonių pagalba.
- Draudžiama perstumti kopėčias didesniu nei normalaus žingsnio greičiu (iki 3km/val.).
- Visas dangos paviršius, kuriuo perstumiamos kopėčios, turi atlaikyti jų svorį.
- Draudžiama kelti arba kabinti kopėčias.
- Prieš pradėdant naudoti mobilias kopėčias, būtina užtikrinti, kad jos būtų patikimai apsaugotos nuo savaiminio judėjimo.



4. Kopėčių būklės vertinimo kontrolinis lapas

1/3

Kopėčių patikra turi būti atliekama ne rečiau nei kartą per metus. Kopėčias naudojant intensyviai, esant specifiniam aplinkai, ar ankstesnių patikrinimų metu aptikus naudojimosi kopėčių saugumui reikšmingų pažeidimų, pakeitus konstrukcines kopėčių dalis, patikra turi būti atliekama dažniau.

Kopėčių patikrą gali atlikti tik kvalifikuotas personalas.

Kopėčių inventORIZacijos numeris: (suteikia naudotojas)	
Kopėčių tipas:	Mobilios kopėčios su aikštele
Medžiagos, iš kurių pagamintos kopėčios:	Aliuminis, plastikas, plienas
Pakopų skaičius: (viršutinės platformos aukštis)	<input type="radio"/> 5 (1,1m) <input type="radio"/> 6 (1,4m) <input type="radio"/> 7 (1,65m) <input type="radio"/> 8 (1,9m) <input type="radio"/> 9 (2,1m) <input type="radio"/> 10 (2,35m) <input type="radio"/> 12 (2,75m) <input type="radio"/> 14 (3,3m)
Gamintojas:	KRAUSE GmbH Am Kreuzweg 6, D-36304 Alsfeld www.krause-systems.com
Pardavėjas:	UAB Iranga verslui www.irangaverslui.lt / info@irangaverlui.lt
Kopėčių kodas:	<input type="radio"/> su 0,82m pločio skersiniu <input type="radio"/> su 1,44m pločio skersiniu <input type="radio"/> su 2,07m pločio skersiniu Kodas: _____
Naudotojas:	
Įsigijimo data:	
Dokumento numeris:	

Pakylų patikrinimas numatytas standartu EN131-1. Tikrinimo rezultatus reikia įrašyti į lentelę:

 Prašome žymėti: VISKAS GERAI – **✓** / NUSTATYTAS DEFEKTAS – **✗** / NĖRA - -

2/3

Patikra:	1 patikra	2 patikra	3 patikra	4 patikra	5 patikra
Regima kopėčių būklė:	<input type="radio"/>	<input type="radio"/>	<input type="radio"/>	<input type="radio"/>	<input type="radio"/>
Bendras patvarumas ir stabilumas:	<input type="radio"/>	<input type="radio"/>	<input type="radio"/>	<input type="radio"/>	<input type="radio"/>
Pakopos:					
1. Pilnas pakopų komplektas?	<input type="radio"/>	<input type="radio"/>	<input type="radio"/>	<input type="radio"/>	<input type="radio"/>
2. Sujungimai su konstrukcija	<input type="radio"/>	<input type="radio"/>	<input type="radio"/>	<input type="radio"/>	<input type="radio"/>
3. Deformacijos	<input type="radio"/>	<input type="radio"/>	<input type="radio"/>	<input type="radio"/>	<input type="radio"/>
4. Pažeidimai, švara	<input type="radio"/>	<input type="radio"/>	<input type="radio"/>	<input type="radio"/>	<input type="radio"/>
Darbinė platforma:					
1. Sujungimai su konstrukcija	<input type="radio"/>	<input type="radio"/>	<input type="radio"/>	<input type="radio"/>	<input type="radio"/>
2. Fiksatoriai	<input type="radio"/>	<input type="radio"/>	<input type="radio"/>	<input type="radio"/>	<input type="radio"/>
3. Deformacijos	<input type="radio"/>	<input type="radio"/>	<input type="radio"/>	<input type="radio"/>	<input type="radio"/>
4. Pažeidimai, švara	<input type="radio"/>	<input type="radio"/>	<input type="radio"/>	<input type="radio"/>	<input type="radio"/>
Turėklai:					
1. Pilnas turėklų ir tvirtinimų komplektas?	<input type="radio"/>	<input type="radio"/>	<input type="radio"/>	<input type="radio"/>	<input type="radio"/>
2. Sujungimai, veikimas	<input type="radio"/>	<input type="radio"/>	<input type="radio"/>	<input type="radio"/>	<input type="radio"/>
3. Deformacijos	<input type="radio"/>	<input type="radio"/>	<input type="radio"/>	<input type="radio"/>	<input type="radio"/>
4. Pažeidimai, švara	<input type="radio"/>	<input type="radio"/>	<input type="radio"/>	<input type="radio"/>	<input type="radio"/>
Išskleistų kopėčių fiksuatoriai:					
1. Sujungimai su konstrukcija	<input type="radio"/>	<input type="radio"/>	<input type="radio"/>	<input type="radio"/>	<input type="radio"/>
2. Veikimas	<input type="radio"/>	<input type="radio"/>	<input type="radio"/>	<input type="radio"/>	<input type="radio"/>
3. Deformacijos	<input type="radio"/>	<input type="radio"/>	<input type="radio"/>	<input type="radio"/>	<input type="radio"/>
4. Pažeidimai	<input type="radio"/>	<input type="radio"/>	<input type="radio"/>	<input type="radio"/>	<input type="radio"/>
Atramos:					
1. Tvirtinimai	<input type="radio"/>	<input type="radio"/>	<input type="radio"/>	<input type="radio"/>	<input type="radio"/>
2. Deformacijos	<input type="radio"/>	<input type="radio"/>	<input type="radio"/>	<input type="radio"/>	<input type="radio"/>
3. Pažeidimai	<input type="radio"/>	<input type="radio"/>	<input type="radio"/>	<input type="radio"/>	<input type="radio"/>
Padukai:					
1. Pilnas komplektas?	<input type="radio"/>	<input type="radio"/>	<input type="radio"/>	<input type="radio"/>	<input type="radio"/>
2. Tvirtinimai	<input type="radio"/>	<input type="radio"/>	<input type="radio"/>	<input type="radio"/>	<input type="radio"/>
3. Rifliuoto pagrindo nusidėvėjimas	<input type="radio"/>	<input type="radio"/>	<input type="radio"/>	<input type="radio"/>	<input type="radio"/>
4. Deformacijos	<input type="radio"/>	<input type="radio"/>	<input type="radio"/>	<input type="radio"/>	<input type="radio"/>
Ratukai:					
1. Tvirtinimai	<input type="radio"/>	<input type="radio"/>	<input type="radio"/>	<input type="radio"/>	<input type="radio"/>
2. Nusidėvėjimas	<input type="radio"/>	<input type="radio"/>	<input type="radio"/>	<input type="radio"/>	<input type="radio"/>
3. Pažeidimai	<input type="radio"/>	<input type="radio"/>	<input type="radio"/>	<input type="radio"/>	<input type="radio"/>
4. Veikimas	<input type="radio"/>	<input type="radio"/>	<input type="radio"/>	<input type="radio"/>	<input type="radio"/>
Atraminis skersinis ir balastas:					
1. Tvirtinimai	<input type="radio"/>	<input type="radio"/>	<input type="radio"/>	<input type="radio"/>	<input type="radio"/>
2. Nusidėvėjimas	<input type="radio"/>	<input type="radio"/>	<input type="radio"/>	<input type="radio"/>	<input type="radio"/>
3. Pažeidimai	<input type="radio"/>	<input type="radio"/>	<input type="radio"/>	<input type="radio"/>	<input type="radio"/>



Informaciniai žymėjimai ant kopėčių: 1. Ar yra žymėjimai? 2. Žymėjimų būklė	<input type="radio"/> <input type="radio"/>	<input type="radio"/> <input type="radio"/>	<input type="radio"/> <input type="radio"/>	<input type="radio"/> <input type="radio"/>	<input type="radio"/> <input type="radio"/>
Patikros data:					
Patikrą vykdė:					
Patabos:					
Defektai pašalinti, pakyla atiduota naudoti: (data, parašas)					



5. Montavimas

5.1. Bendra informacija

Mobilių kopėčių montavimą galima atlikti tik perskaičius gaminio aprašymą ir darbų saugos nurodymus. Montavimui ir išmontavimui reikalingi mažiausiai du žmonės. Prieš pradėdant montavimą, įsitikinti, ar yra visi tam reikalingi įrankiai ir medžiagos, kopėčių dalys, ar dalių virinimo siūlės neturi pažeidimų. Galima naudoti tik gamintojo numatytas, originalias kopėčių dalis.

Pastaba

Šioje instrukcijoje aprašoma įvairių **STABILO Professional – Vario kompakt** kopėčių variantų montavimo eiga. Prieš pradėdant montavimą, perskaitykite visą instrukciją ir atkreipkite dėmesį į jų montavimo skirtumus.

Priklausomai nuo kopėčių platformos aukščio, gali būti reikalinga naudoti papildomus balastinius svorius, užtikrinančius kopėčių stabilumą. Atitinkami nurodymai yra šioje instrukcijoje.



5.2. Ratukų montavimas

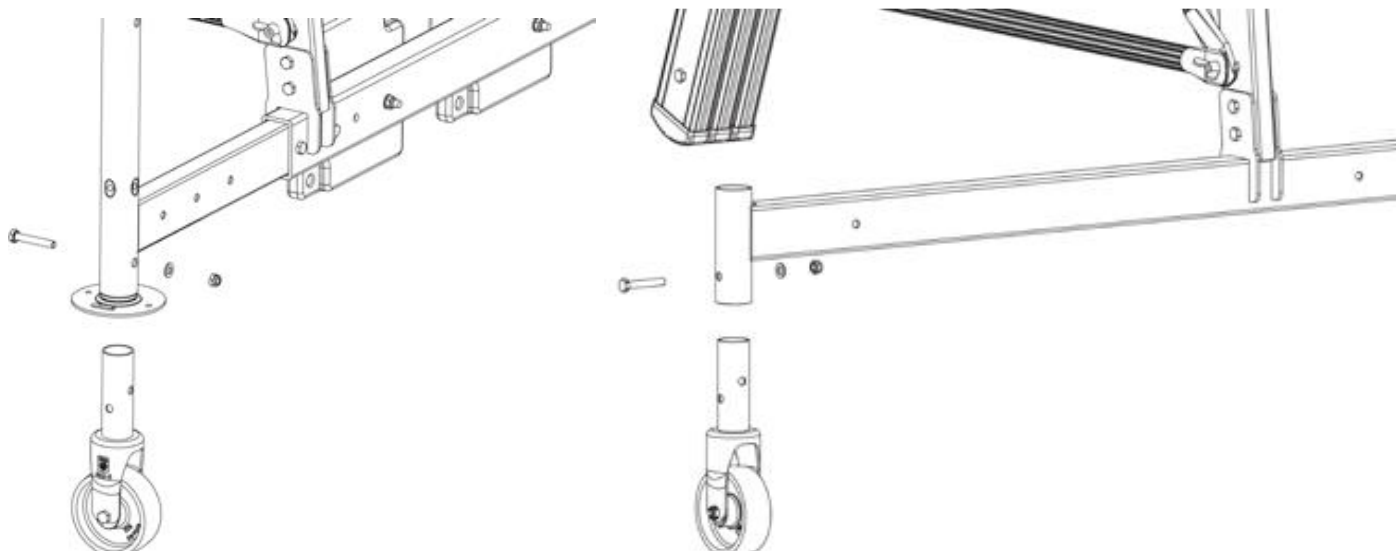

5.3. Atraminio skersinio tvirtinimas:

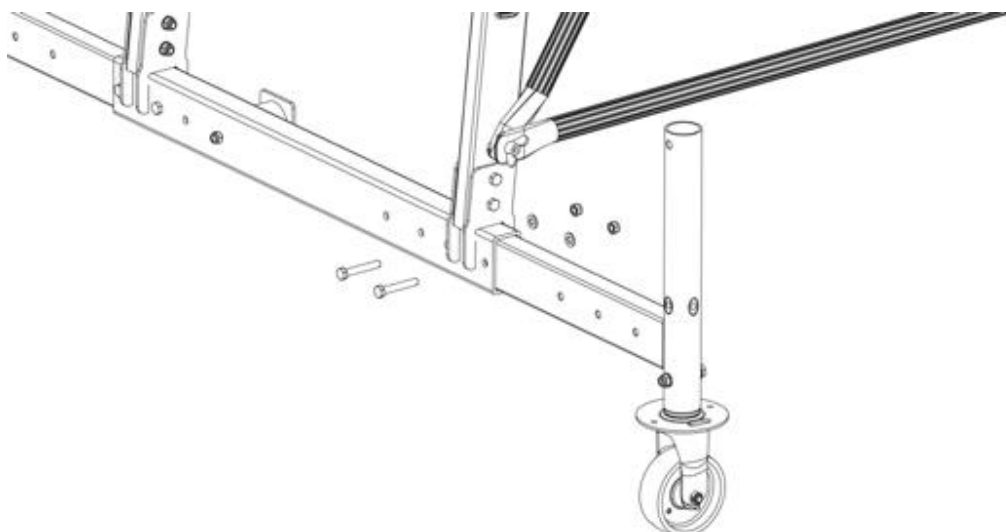



5.4. Atraminio skersinio tvirtinimas prie atramų

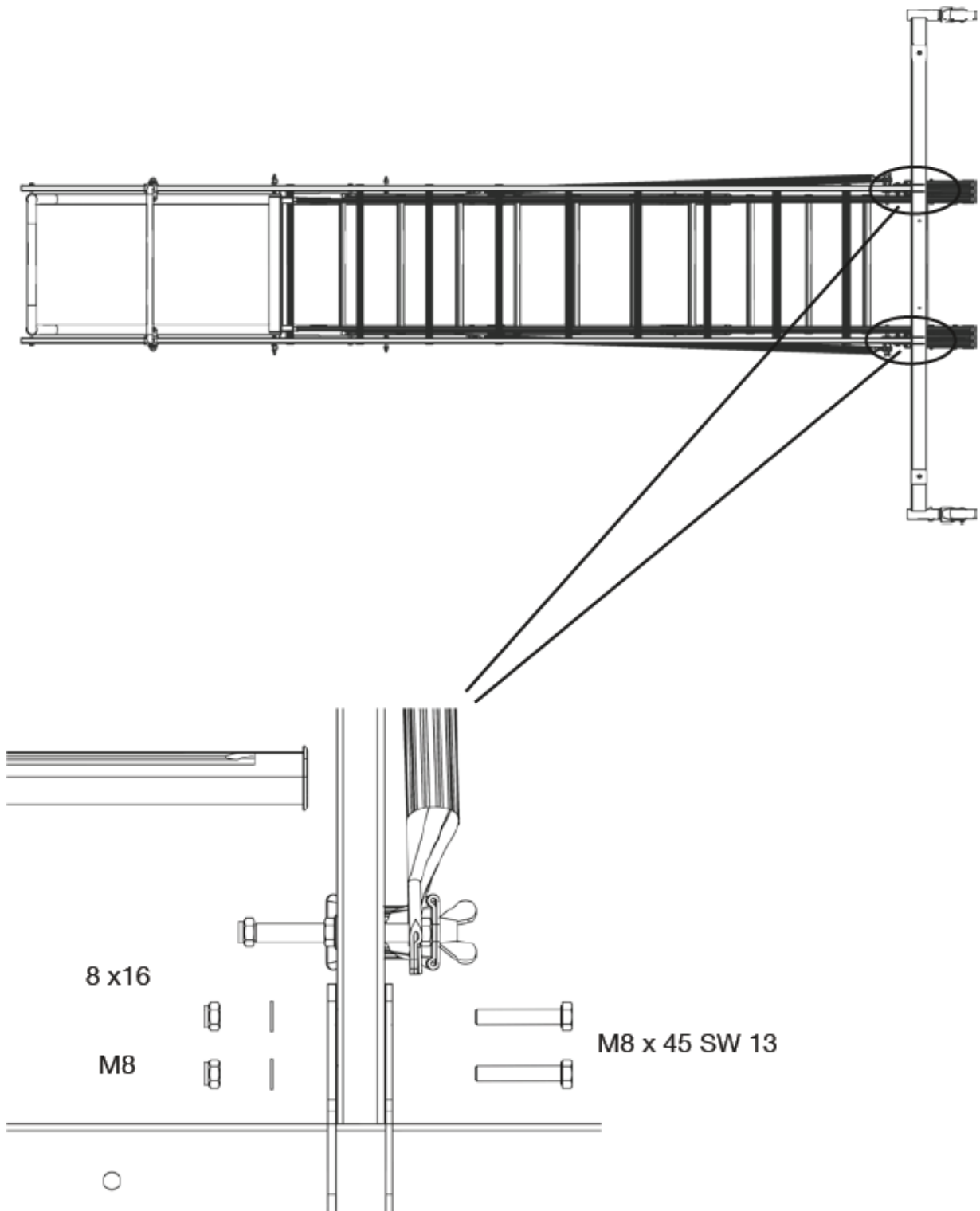



5.5. Turėklų tvirtinimas

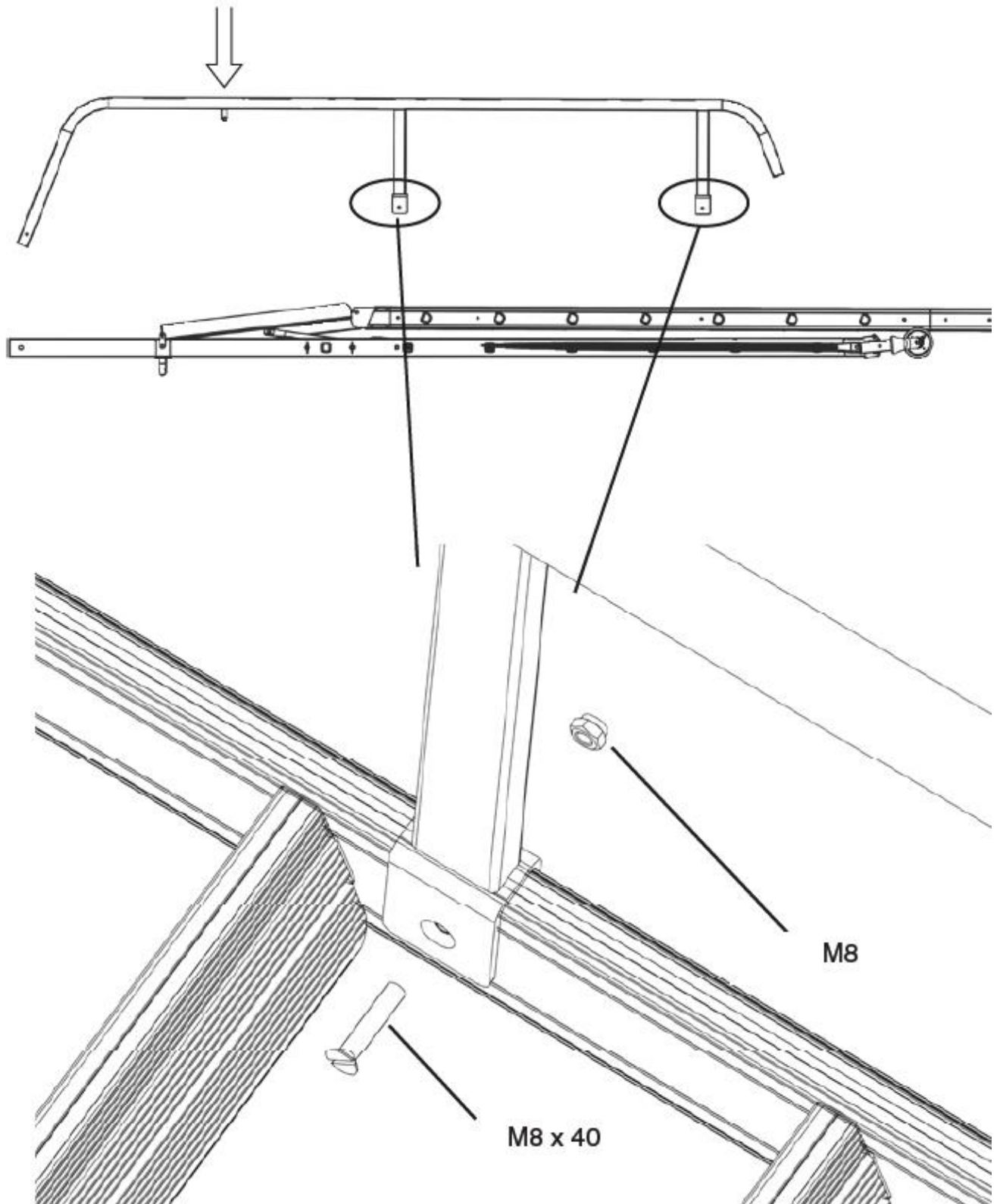



5.6. Priekinio apvado tvirtinimas

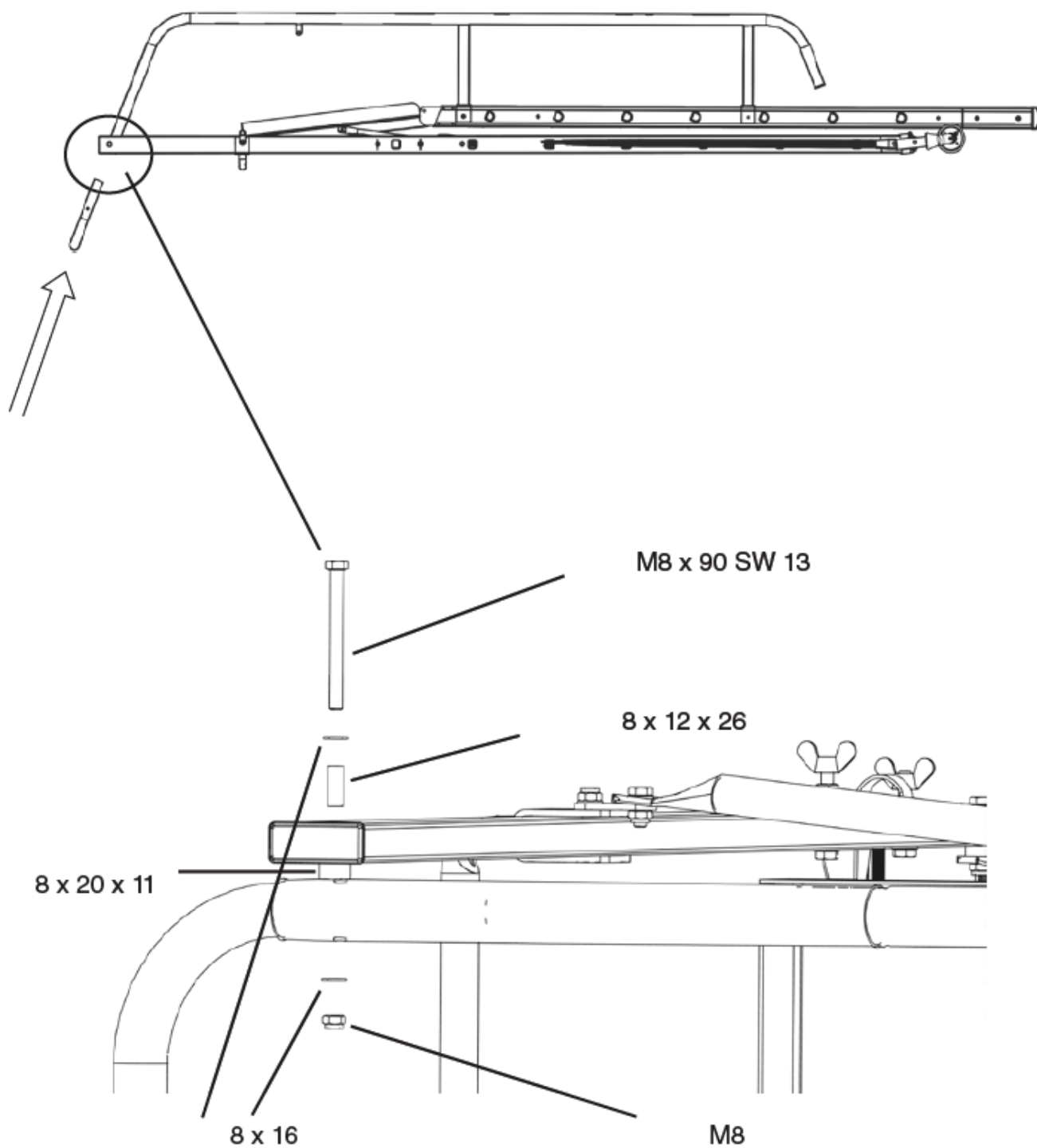



5.7. Horizontalių ir įstrižinių montavimas (iš abiejų pusių)

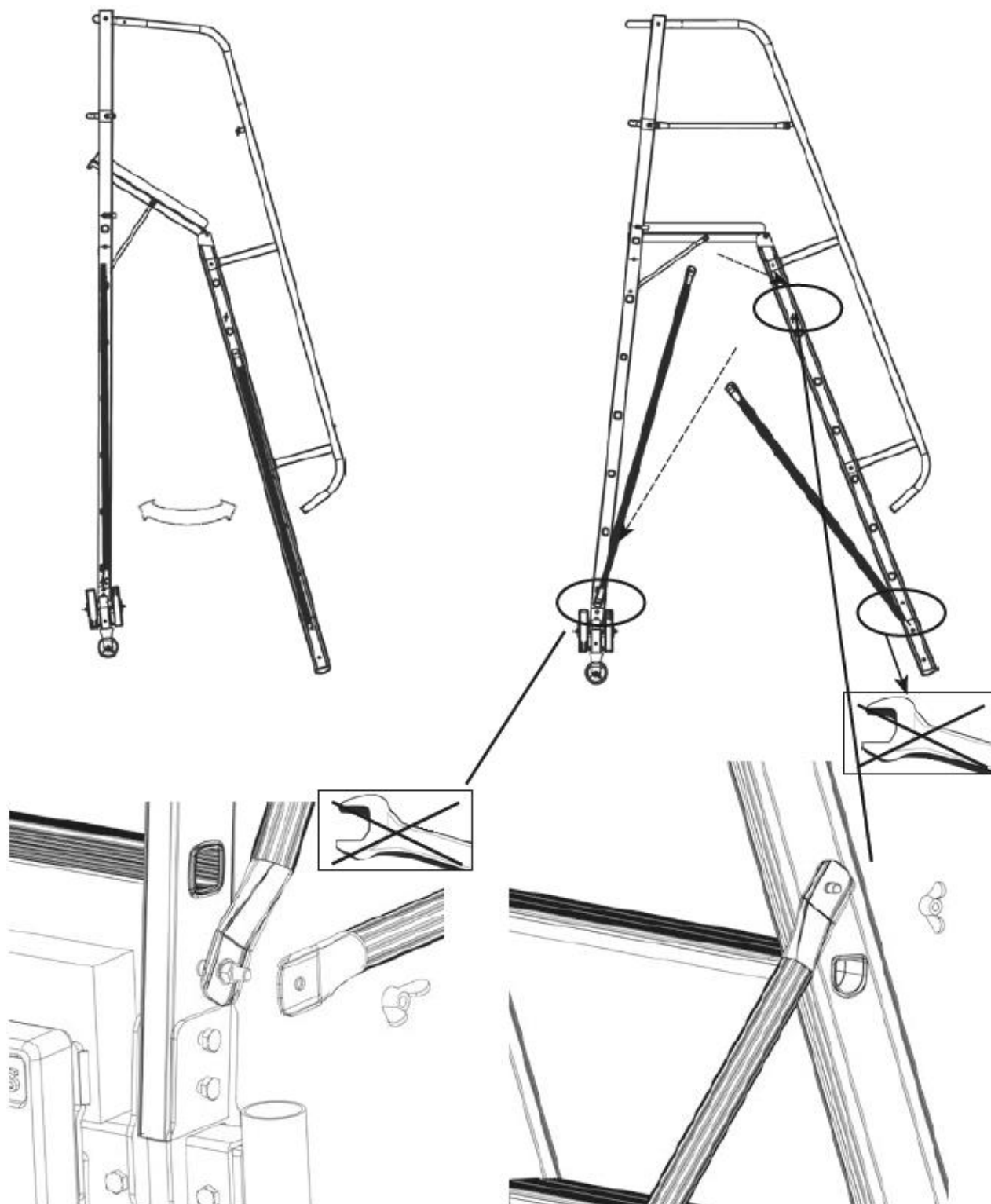



5.8. Tarpinių skersinių montavimas (iš abiejų pusių)

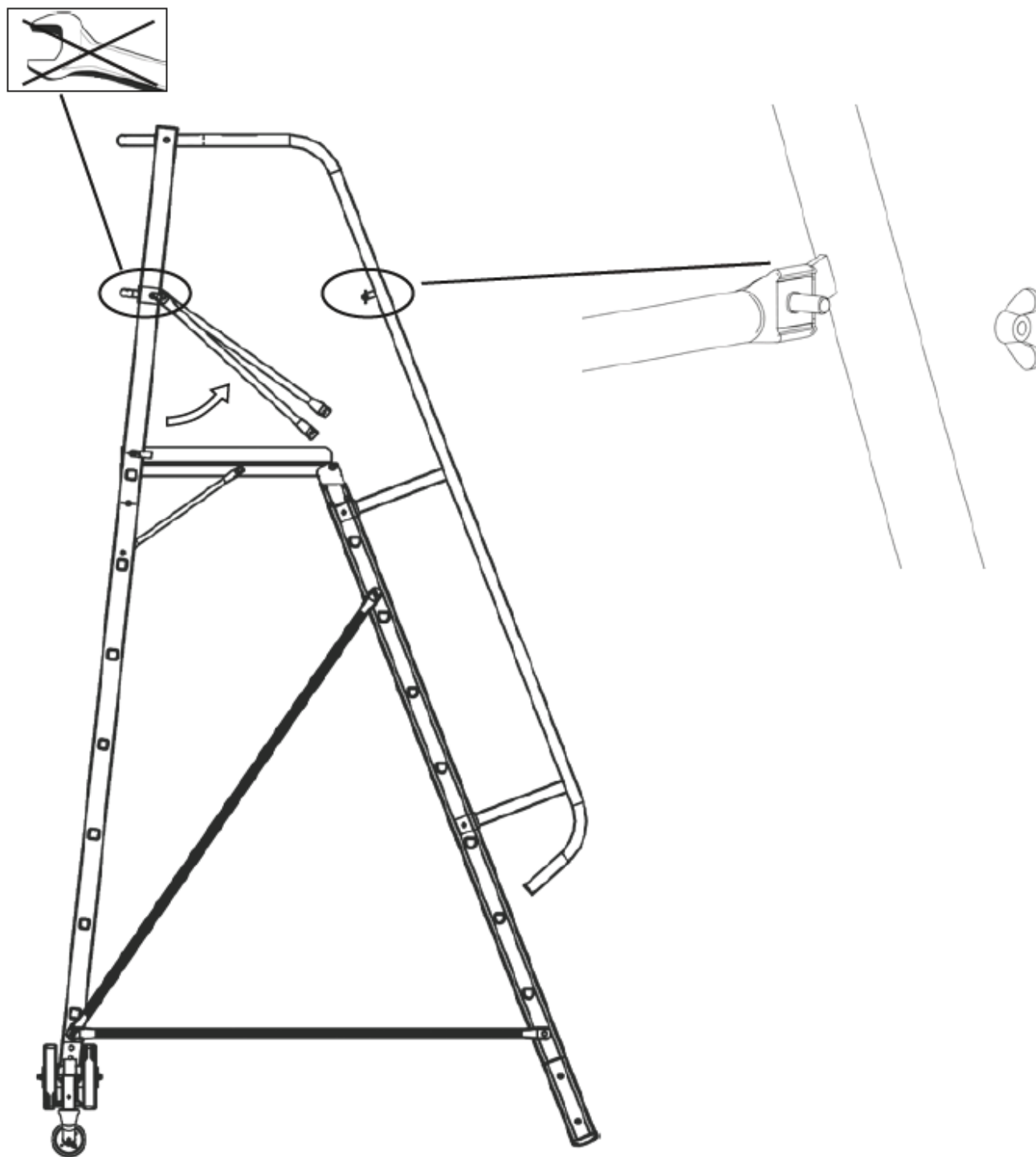



5.9. Balastinių svorių montavimas

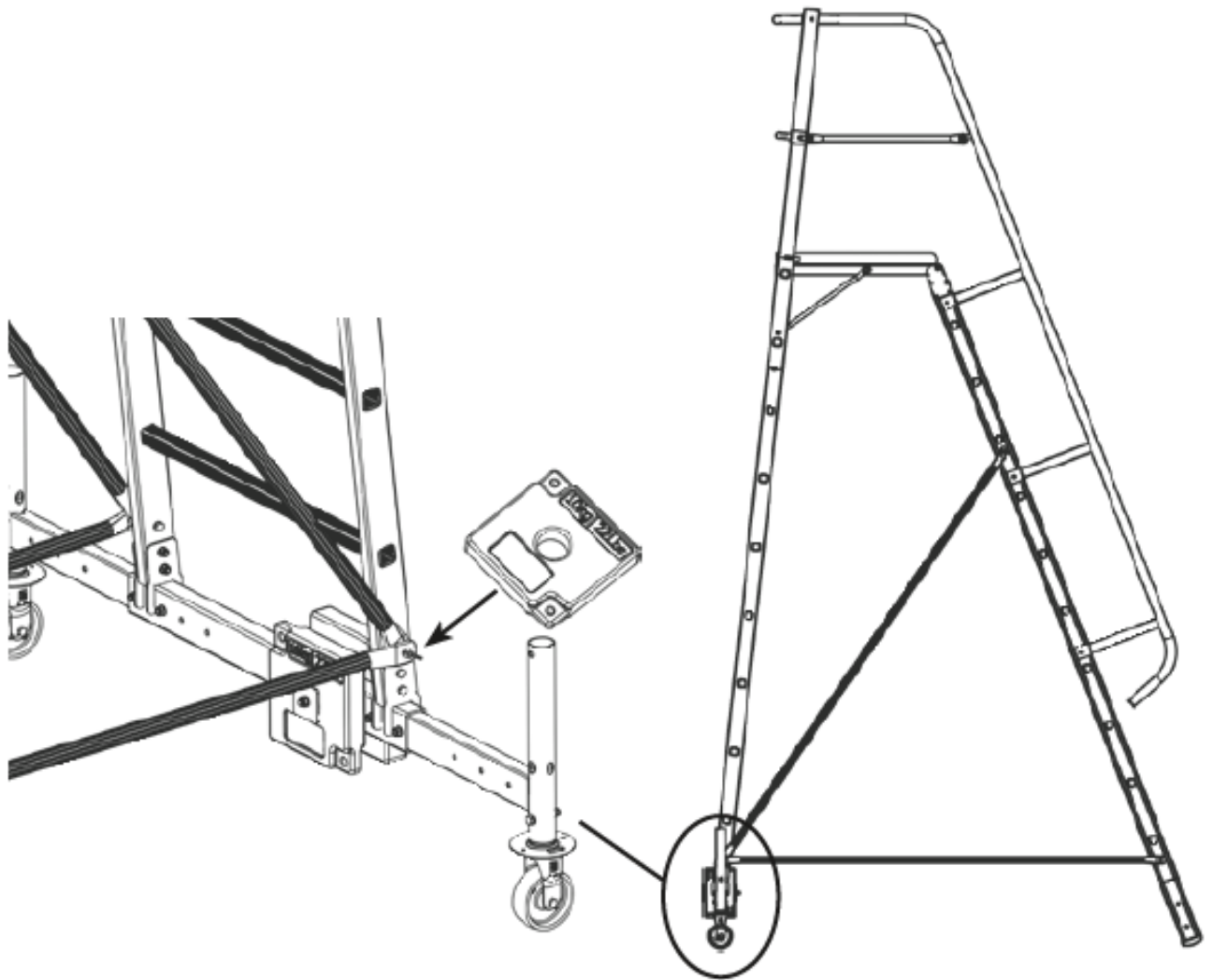

20kg balasto montavimas kopėčioms:

- 5 pakopos / 82cm skersinis / kodas: **KRA833006**
- 8 pakopos / 144cm skersinis / kodas: **KRA833143**
- 9 pakopos / 144cm skersinis / kodas: **KRA833150**

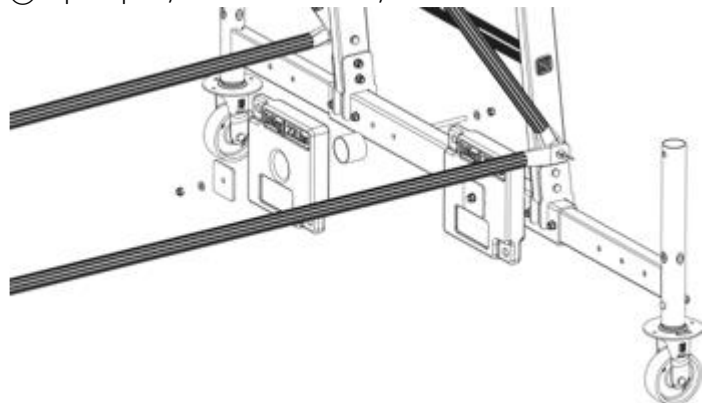

20kg balasto montavimas kopėčioms:

- 12 pakopų / 207cm skersinis / kodas: **KRA833365**

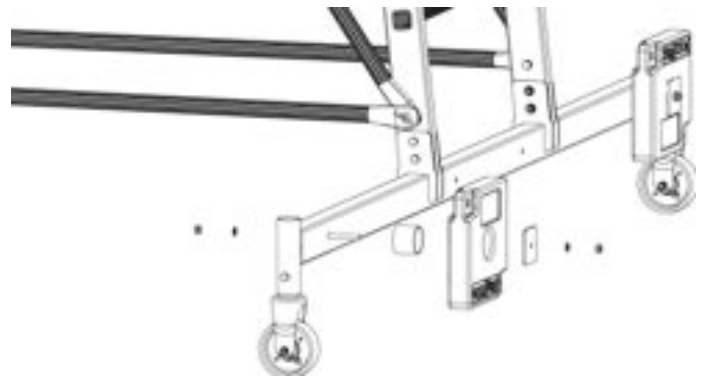



40kg balasto montavimas kopėčioms:

○ 10 pakopų / 144cm skersinis / kodas: **KRA833167**

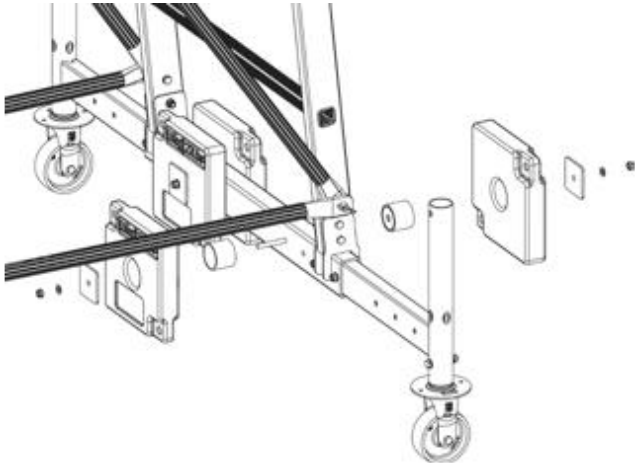

60kg balasto montavimas kopėčioms:

○ 14 pakopų / 207cm skersinis / kodas: **KRA833372**

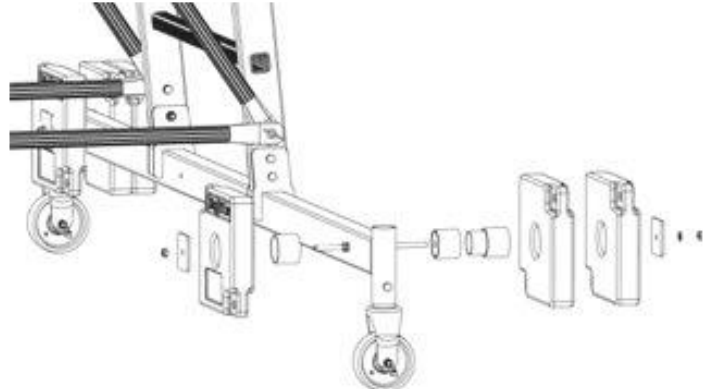

40kg balasto montavimas kopėčioms:

○ 6 pakopų / 82cm skersinis / kodas: **KRA833013**

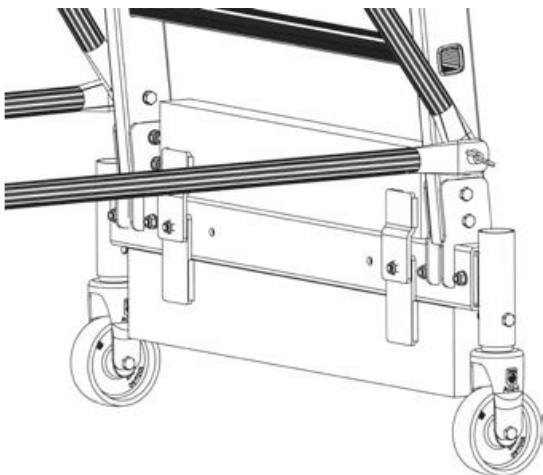

60kg balasto montavimas kopėčioms:

○ 7 pakopų / 82cm skersinis / kodas: **KRA833020**

○ 8 pakopų / 82cm skersinis / kodas: **KRA833037**

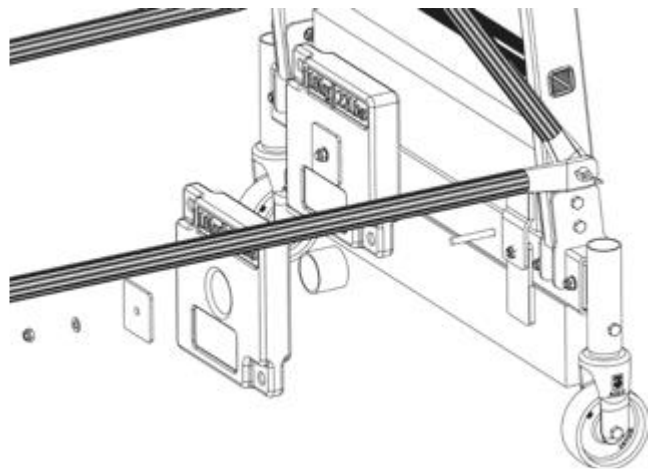

80kg balasto montavimas kopėčioms:

○ 9 pakopų / 82cm skersinis / kodas: **KRA833044**

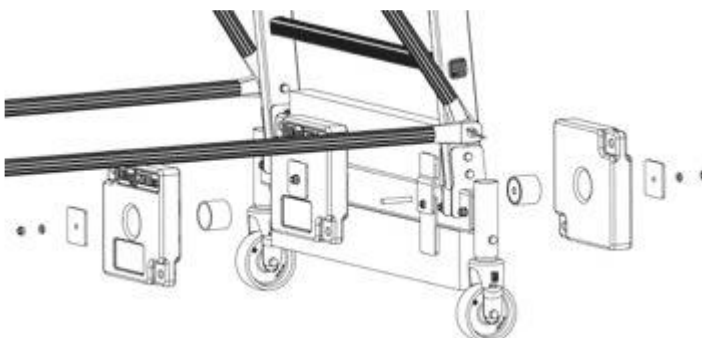

80kg balasto montavimas kopėčioms:

○ 12 pakopų / 144cm skersinis / kodas: **KRA833174**

