

Schnittansicht A-A

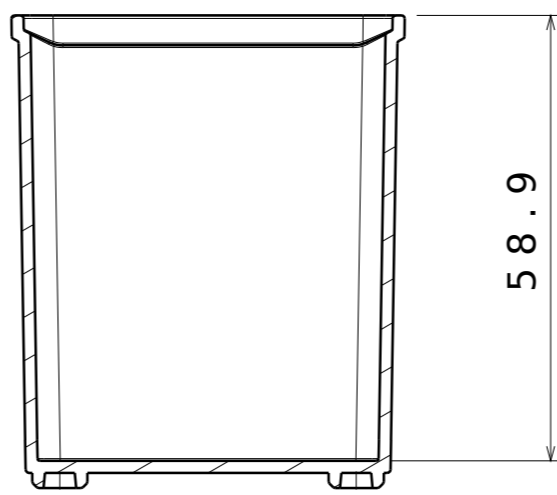

Einfallstellen, Anspritzpunkt, Fließ- und Auswerfermarkierungen im direkten Sichtbereich unzulässig

Werkzeug in allen Bereichen strichpoliert; keine Frässpuren, Erodierstruktur o.ä. zulässig.

Nicht bemaßte Bereiche sind dem CAD-Datensatz zu entnehmen.

Zur Herstellung von Modell und Werkzeug ist ein CAD-Datensatz erforderlich.

	Maß A	Maß B	Maß C	Maß D	Maß E	Maß F
SBE11 -C- Einsatz 1x1	52,0	52,0	45,8	45,8	31,9	31,9
SBE12 -C- Einsatz 1x2	104,2	52,0	97,3	45,1	84,1	31,9
SBE13 -D- Einsatz 1x3	156,4	52,0	148,7	44,3	136,3	31,9
SBE14 -C- Einsatz 1x4	208,6	52,0	200,1	43,5	188,5	31,9
SBE15 -C- Einsatz 1x5	260,8	52,0	252,3	43,5	240,7	31,9
SBE22 -D- Einsatz 2x2	104,2	104,2	97,3	97,3	84,1	84,1
SBE23 -C- Einsatz 2x3	156,4	104,2	148,7	96,5	136,3	84,1
SBE25 -C- Einsatz 2x5	260,8	104,2	254,3	95,7	240,7	84,1
SBE26 -C- Einsatz 2x6	313,0	104,2	304,5	95,7	292,9	84,1

-C- Zeichnung erstellt		15.07.2015	Michael Perl
Inde/ INDEX	Aenderund.Nr./ MODIFIC.NO.	Datum/ Date	Name/ NAME
Format/ SIZE	A 3	Massstab/ SCALE	1 : 1
Allgemeintoleranzen/ GENERAL TOLERANCES DIN 16742-TG3			
Werkstoff/ MATERIAL	ABS / PC		
Benennung/ TITLE	Einsatzkaestchen Uebersicht Sortimentsbox		
Aenderungen nur ueber CAD / MODIFICATIONS ONLY BY CAD			

Zeichnungs- / DRAWING NO.
SBE

Blatt/ SHEET